

FKD-V (スベリ止、クロスバーピッチ50)

スベリ止

普通目

横断溝用

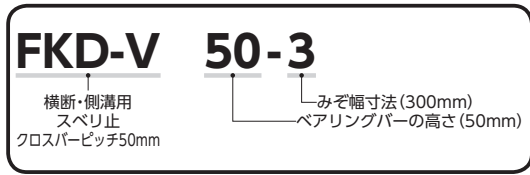

- T-25
- T-20
- T-14
- T-6
- T-2
- 歩道用

■材質・表面処理
 材質:SS400
 処理:溶融亜鉛めっき(グレーチング)
 樹脂系塗装(受枠)

ベアリングバーピッチ 35.3mm (H50~H90)
 ベアリングバーピッチ 30.0mm (H25~H44)

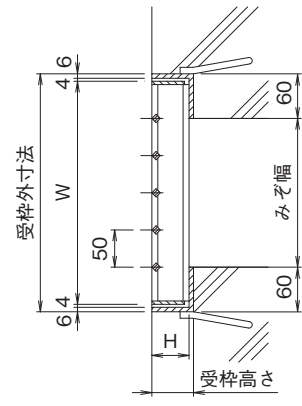
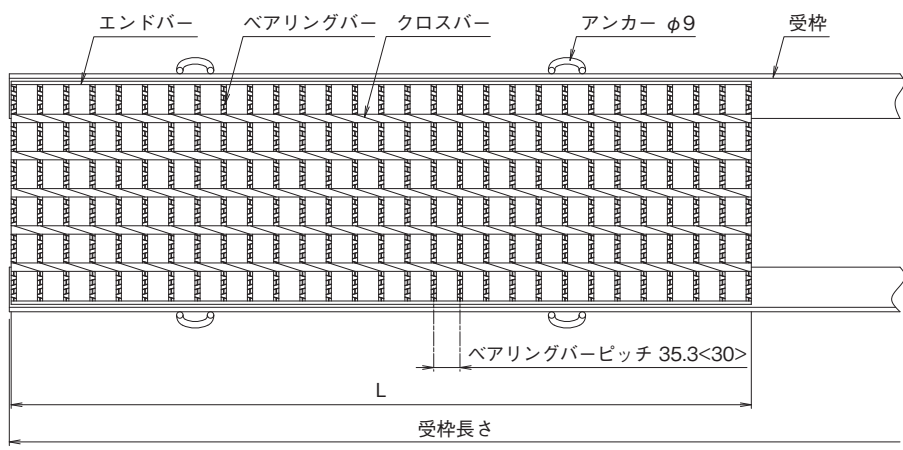

※< >寸法は、H44以下の寸法です。

横断溝用みぞぶた (呼称・寸法・重量・価格表)

みぞ幅 mm	呼称記号	ニムラグレーチング				受	枠	総重量 kg/組	価 格			
		実寸法			重量 kg/m				寸法 (mm)	重量 kg/m	本体	受枠
		Wmm	Lmm	Hmm								
200	FKD-V 44-2	300	995	44	17.1	L50×50×6	10.3	27.4	16,100	8,100		
250	FKD-V 50-2.5	350	995	50	25.9	L56×60×6	11.1	37.0	23,000	8,700		
300	FKD-V 55-3	400	995	55	31.8	L61×60×6	11.4	43.2	28,500	8,900		
350	FKD-V 60-3.5	450	995	60	38.8	L66×60×6	11.8	50.6	34,700	9,300		
400	FKD-V 65-4	500	995	65	45.1	L71×60×6	12.1	57.2	40,500	9,600		
450	FKD-V 75-4.5	550	995	75	56.5	L81×60×6	13.3	69.8	50,800	9,800		
500	FKD-V 75-5	600	995	75	61.4	L81×60×6	13.3	74.7	52,400	9,800		
550	FKD-V 90-5.5	650	995	90	78.1	L96×60×6	14.9	93.0	83,800	11,200		
600	FKD-V 90-6	700	995	90	83.7	L96×60×6	14.9	98.6	86,800	11,200		

みぞ幅 mm	呼称記号	ニムラグレーチング				受	枠	総重量 kg/組	価 格			
		実寸法			重量 kg/m				寸法 (mm)	重量 kg/m	本体	受枠
		Wmm	Lmm	Hmm								
100	FKD-V 32-1	200	995	32	7.7	L38×60×6	9.2	16.9	12,200	7,000		
150	FKD-V 32-1.5	250	995	32	9.9	L38×60×6	9.2	19.1	13,000	7,000		
200	FKD-V 38-2	300	995	38	15.0	L44×60×6	9.7	24.7	14,500	7,800		
250	FKD-V 44-2.5	350	995	44	19.6	L50×60×6	10.3	29.9	17,900	8,100		
300	FKD-V 50-3	400	995	50	29.3	L56×60×6	11.1	40.4	25,400	8,700		
350	FKD-V 55-3.5	450	995	55	35.5	L61×60×6	11.4	46.9	31,100	8,900		
400	FKD-V 60-4	500	995	60	42.8	L66×60×6	11.8	54.6	36,100	9,300		
450	FKD-V 65-4.5	550	995	65	49.3	L71×60×6	12.1	61.4	41,800	9,600		
500	FKD-V 65-5	600	995	65	53.6	L71×60×6	12.1	65.7	45,300	9,600		
550	FKD-V 75-5.5	650	995	75	66.2	L81×60×6	13.3	79.5	55,400	9,800		
600	FKD-V 75-6	700	995	75	71.2	L81×60×6	13.3	84.5	60,100	9,800		

- ルーフドレイン
- マンホール鉄蓋
- カラー舗装用鉄蓋
- カラー舗装化粧用グレーチング
- フローアハッチ
- 上水道用鉄蓋
- 铸铁蓋製格子蓋/ガードコーナー
- 排水トラップ
- 排水金物/通気金物/吊環
- ツリーガード

- 鋼板製グレーチング
- ステンレス製グレーチング
- F R P グレーチング
- アルミ製グレーチング/樹脂グレーチング

- 車止め
- 技術資料・会社案内・施工例写真集

横断溝用みぞぶた (呼称・寸法・重量・価格表)

みぞ幅 mm	呼称記号	ニムラグレーチング				受 寸法(mm)	枠 重量 kg/m	総重量 kg/組	価 格	
		実寸法			重量 kg/m				本体	受枠
		Wmm	Lmm	Hmm						
100	FKD-V 25-1	200	995	25	6.3	L31×60×6	8.0	14.3	10,700	6,700
150	FKD-V 25-1.5	250	995	25	8.1	L31×60×6	8.0	16.1	10,900	6,700
200	FKD-V 32-2	300	995	32	12.8	L38×60×6	9.2	22.0	13,100	7,000
250	FKD-V 38-2.5	350	995	38	17.2	L44×60×6	9.7	26.9	16,700	7,800
300	FKD-V 44-3	400	995	44	22.1	L50×60×6	10.3	32.4	19,600	8,100
350	FKD-V 50-3.5	450	995	50	32.7	L56×60×6	11.1	43.8	27,900	8,700
400	FKD-V 50-4	500	995	50	36.1	L56×60×6	11.1	47.2	30,300	8,700
450	FKD-V 55-4.5	550	995	55	42.8	L61×60×6	11.4	54.2	37,100	8,900
500	FKD-V 55-5	600	995	55	46.5	L61×60×6	11.4	57.9	39,300	8,900
550	FKD-V 60-5.5	650	995	60	54.8	L66×60×6	11.8	66.6	46,200	9,300
600	FKD-V 65-6	700	995	65	62.0	L71×60×6	12.1	74.1	52,000	9,600

みぞ幅 mm	呼称記号	ニムラグレーチング				受 寸法(mm)	枠 重量 kg/m	総重量 kg/組	価 格	
		実寸法			重量 kg/m				本体	受枠
		Wmm	Lmm	Hmm						
200	FKD-V 32-2	300	995	32	12.8	L38×60×6	9.2	22.0	13,100	7,000
250	FKD-V 38-2.5	350	995	38	17.2	L44×60×6	9.7	26.9	16,700	7,800
300	FKD-V 44-3	400	995	44	22.1	L50×60×6	10.3	32.4	19,600	8,100
350	FKD-V 44-3.5	450	995	44	24.6	L50×60×6	10.3	34.9	21,600	8,100
400	FKD-V 50-4	500	995	50	36.1	L56×60×6	11.1	47.2	30,300	8,700
450	FKD-V 50-4.5	550	995	50	39.5	L56×60×6	11.1	50.6	33,200	8,700
500	FKD-V 55-5	600	995	55	46.5	L61×60×6	11.4	57.9	39,300	8,900
550	FKD-V 55-5.5	650	995	55	50.1	L61×60×6	11.4	61.5	41,900	8,900
600	FKD-V 60-6	700	995	60	58.8	L66×60×6	11.8	70.6	49,100	9,300

みぞ幅 mm	呼称記号	ニムラグレーチング				受 寸法(mm)	枠 重量 kg/m	総重量 kg/組	価 格	
		実寸法			重量 kg/m				本体	受枠
		Wmm	Lmm	Hmm						
200	FKD-V 25-2	300	995	25	10.3	L31×60×6	8.0	18.3	11,400	6,700
250	FKD-V 25-2.5	350	995	25	13.3	L31×60×6	8.0	21.3	12,800	6,700
300	FKD-V 32-3	400	995	32	16.6	L38×60×6	9.2	25.8	15,200	7,000
350	FKD-V 32-3.5	450	995	32	18.5	L38×60×6	9.2	27.7	16,400	7,000
400	FKD-V 38-4	500	995	38	23.8	L44×60×6	9.7	33.5	20,800	7,800
450	FKD-V 38-4.5	550	995	38	26.1	L44×60×6	9.7	35.8	22,600	7,800
500	FKD-V 44-5	600	995	44	32.2	L50×60×6	10.3	42.5	27,800	8,100
550	FKD-V 44-5.5	650	995	44	34.7	L50×60×6	10.3	45.0	32,000	8,100
600	FKD-V 44-6	700	995	44	37.2	L50×60×6	10.3	47.5	32,300	8,100

※注文情報

- 溶融亜鉛メッキ付コーナーアングル受枠は(P384)です。
- 受枠L=2000は両側1000mmの価格です。
- 表示価格には消費税は含まれておりません。

11

ルーフトレイン

マンホール鉄蓋

カラー舗装用鉄蓋

カラー舗装化粧用グレーチング

フロアハッチ

上水道用鉄蓋

鑄鉄蓋製格子蓋／ガードコーナー

排水トラップ

排水金物／通気金物／吊環

ツリーガード

鋼板製グレーチング

ステンレス製グレーチング

F R P グレーチング

アルミ製グレーチング／樹脂グレーチング

車止め

技術資料・会社案内・施工例写真集

FKD-V(スベリ止、クロスバーピッチ50)

スベリ止 普通目 側溝用

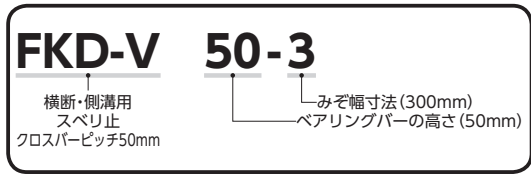

T-25 T-20 T-14 T-6 T-2 歩道用

■材質・表面処理
 材質:SS400
 処理:溶融亜鉛めっき(グレーチング)
 樹脂系塗装(受枠)

ベアリングバーピッチ 35.3mm (H50~H90)
 ベアリングバーピッチ 30.0mm (H25~H44)

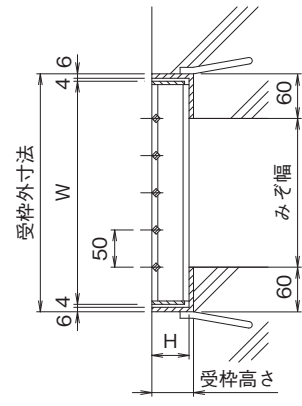
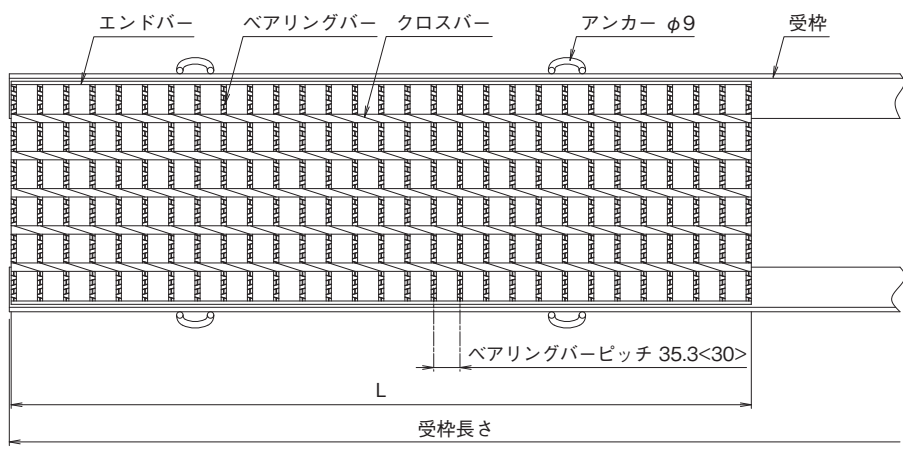

※< >寸法は、H44以下の寸法です。

側溝用みぞぶた (呼称・寸法・重量・価格表)

みぞ幅 mm	呼称記号	ニムラグレーチング				重量 kg/m	受 寸法(mm)	枠 重量 kg/m	総重量 kg/組	価 格			
		実寸法			重量 kg/m					寸法(mm)	重量 kg/m	本体	受枠
		Wmm	Lmm	Hmm									
200	FKD-V 44-2	300	995	44	17.1	L50×60×6	10.3	27.4	16,100	8,100			
250	FKD-V 44-2.5	350	995	44	19.6	L50×60×6	10.3	29.9	17,900	8,100			
300	FKD-V 50-3	400	995	50	29.3	L56×60×6	11.1	40.4	25,400	8,700			
350	FKD-V 55-3.5	450	995	55	35.5	L61×60×6	11.4	46.9	31,100	8,900			
400	FKD-V 65-4	500	995	65	45.1	L71×60×6	12.1	57.2	40,500	9,600			
450	FKD-V 75-4.5	550	995	75	56.5	L81×60×6	13.3	69.8	50,800	9,800			
500	FKD-V 90-5	600	995	90	72.5	L96×60×6	14.9	87.4	78,800	11,200			
550	FKD-V 90-5.5	650	995	90	78.1	L96×60×6	14.9	93.0	83,800	11,200			

みぞ幅 mm	呼称記号	ニムラグレーチング				重量 kg/m	受 寸法(mm)	枠 重量 kg/m	総重量 kg/組	価 格			
		実寸法			重量 kg/m					寸法(mm)	重量 kg/m	本体	受枠
		Wmm	Lmm	Hmm									
100	FKD-V 32-1	200	995	32	7.7	L38×60×6	9.2	16.9	12,200	7,000			
150	FKD-V 32-1.5	250	995	32	9.9	L38×60×6	9.2	19.1	13,000	7,000			
200	FKD-V 38-2	300	995	38	15.0	L44×60×6	9.7	24.7	14,500	7,800			
250	FKD-V 44-2.5	350	995	44	19.6	L50×60×6	10.3	29.9	17,900	8,100			
300	FKD-V 50-3	400	995	50	29.3	L56×60×6	11.1	40.4	25,400	8,700			
350	FKD-V 55-3.5	450	995	55	35.5	L61×60×6	11.4	46.9	31,100	8,900			
400	FKD-V 55-4	500	995	55	39.1	L61×60×6	11.4	50.5	33,900	8,900			
450	FKD-V 65-4.5	550	995	65	49.3	L71×60×6	12.1	61.4	41,800	9,600			
500	FKD-V 75-5	600	995	75	61.4	L81×60×6	13.3	74.7	52,400	9,800			
550	FKD-V 75-5.5	650	995	75	66.2	L81×60×6	13.3	79.5	55,400	9,800			
600	FKD-V 90-6	700	995	90	83.7	L96×60×6	14.9	98.6	86,800	11,200			

- ルーフドレイン
- マンホール鉄蓋
- カラー舗装用鉄蓋
- カラー舗装化粧用グレーチング
- フローアハッチ
- 上水道用鉄蓋
- 铸铁蓋製格子蓋/ガードコーナー
- 排水トラップ
- 排水金物/通気金物/吊環
- ツリーガード

鋼板製グレーチング

ステンレス製グレーチング

F R P グレーチング

アルミ製グレーチング/樹脂グレーチング

車止め

技術資料・会社案内・施工例写真集

側溝用みぞぶた (呼称・寸法・重量・価格表)

みぞ幅 mm	呼称記号	ニムラグレーチング				重量 kg/m	受 寸法(mm)	枠 重量 kg/m	総重量 kg/組	価 格	
		実寸法			重量 kg/m					本体	受枠
		Wmm	Lmm	Hmm							
100	FKD-V 25-1	200	995	25	6.3	L31×60×6	8.0	14.3	10,700	6,700	
150	FKD-V 25-1.5	250	995	25	8.1	L31×60×6	8.0	16.1	10,900	6,700	
200	FKD-V 32-2	300	995	32	12.8	L38×60×6	9.2	22.0	13,100	7,000	
250	FKD-V 38-2.5	350	995	38	17.2	L44×60×6	9.7	26.9	16,700	7,800	
300	FKD-V 44-3	400	995	44	22.1	L50×60×6	10.3	32.4	19,600	8,100	
350	FKD-V 50-3.5	450	995	50	32.7	L56×60×6	11.1	43.8	27,900	8,700	
400	FKD-V 50-4	500	995	50	36.1	L56×60×6	11.1	47.2	30,300	8,700	
450	FKD-V 55-4.5	550	995	55	42.8	L61×60×6	11.4	54.2	37,100	8,900	
500	FKD-V 60-5	600	995	60	50.8	L66×60×6	11.8	62.6	42,900	9,300	
550	FKD-V 65-5.5	650	995	65	57.8	L71×60×6	12.1	69.9	48,800	9,600	
600	FKD-V 75-6	700	995	75	71.2	L81×60×6	13.3	84.5	60,100	9,800	

みぞ幅 mm	呼称記号	ニムラグレーチング				重量 kg/m	受 寸法(mm)	枠 重量 kg/m	総重量 kg/組	価 格	
		実寸法			重量 kg/m					本体	受枠
		Wmm	Lmm	Hmm							
200	FKD-V 25-2	300	995	25	10.3	L31×60×6	8.0	18.3	11,400	6,700	
250	FKD-V 32-2.5	350	995	32	14.6	L38×60×6	9.2	23.8	13,800	7,000	
300	FKD-V 38-3	400	995	38	19.4	L44×60×6	9.7	29.1	17,400	7,800	
350	FKD-V 44-3.5	450	995	44	24.6	L50×60×6	10.3	34.9	21,600	8,100	
400	FKD-V 44-4	500	995	44	27.1	L50×60×6	10.3	37.4	23,600	8,100	
450	FKD-V 50-4.5	550	995	50	39.5	L56×60×6	11.1	50.6	33,200	8,700	
500	FKD-V 50-5	600	995	50	42.9	L56×60×6	11.1	54.0	36,100	8,700	
550	FKD-V 50-5.5	650	995	50	46.4	L56×60×6	11.1	57.5	38,400	8,700	
600	FKD-V 55-6	700	995	55	53.8	L61×60×6	11.4	65.2	44,800	8,900	

みぞ幅 mm	呼称記号	ニムラグレーチング				重量 kg/m	受 寸法(mm)	枠 重量 kg/m	総重量 kg/組	価 格	
		実寸法			重量 kg/m					本体	受枠
		Wmm	Lmm	Hmm							
200	FKD-V 25-2	300	995	25	10.3	L31×60×6	8.0	18.3	11,400	6,700	
250	FKD-V 25-2.5	350	995	25	13.3	L31×60×6	8.0	21.3	12,800	6,700	
300	FKD-V 25-3	400	995	25	15.1	L31×60×6	8.0	23.1	13,800	6,700	
350	FKD-V 25-3.5	450	995	25	17.0	L31×60×6	8.0	25.0	14,800	6,700	
400	FKD-V 32-4	500	995	32	20.4	L38×60×6	9.2	29.6	18,500	7,000	
450	FKD-V 32-4.5	550	995	32	22.4	L38×60×6	9.2	31.6	19,300	7,000	
500	FKD-V 32-5	600	995	32	24.3	L38×60×6	9.2	33.5	20,800	7,000	
550	FKD-V 32-5.5	650	995	32	26.3	L38×60×6	9.2	35.5	22,100	7,000	
600	FKD-V 38-6	700	995	38	32.8	L44×60×6	9.7	42.5	28,200	7,800	

※注文情報

- 溶融亜鉛メッキ付コーナーアングル受枠は(P384)です。
- 受枠L=2000は両側1000mmの価格です。
- 表示価格には消費税は含まれておりません。

11

ルーフトレイン

マンホール鉄蓋

カラー舗装用鉄蓋

カラー舗装化粧用グレーチング

フロアハッチ

水道用鉄蓋

鑄鉄蓋製格子蓋/ガードコーナー

排水トラップ

排水金物/通気金物/吊環

ツリーガード

鋼板製グレーチング

ステンレス製グレーチング

FRPグレーチング

アルミ製グレーチング/樹脂グレーチング

車止め

技術資料・会社案内・施工例写真集