

鑄鉄製格子蓋 ガードコーナ-

7

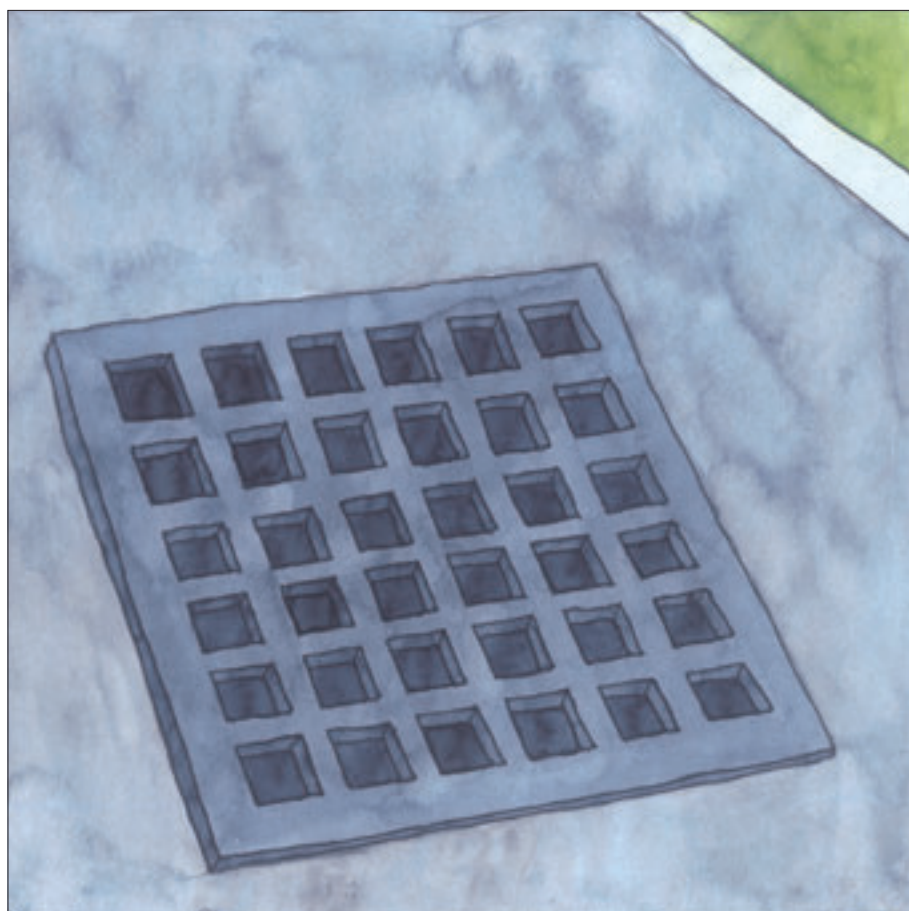

● 鋳鉄製格子蓋製品分類表

用途	適用荷重	形状	型式記号	ページ	備考
樹用	T-20/T-6	枠付	VE-2D/2A	194	SHASE-S規格・開口径
	歩道用		VE-R	195	蓋径
	T-2		VE-2B	194	SHASE-S規格・開口径
	T-20	枠なし	VK-D	195	
一般溝用	歩道用		VK	196	
			VN	197	
		VF	197		

● ガードコーナー製品分類表

用途	材質	型式記号	ページ	備考
ガードコーナー	FCD500-7	MGC	198	
		MGB-L	198	
		MGB-R	198	
	SS400	MG-S	198	

ルーフ
ドレイン

マンホール
鉄蓋

カラー
舗装用
鉄蓋

カラー
舗装化粧用
グレーチング

フローア
ハッチ

上水道用
鉄蓋

鋳鉄製
格子蓋/
ガード
コーナー

排水
トラップ

排水金物/
通気金物/
吊環

ツリー
ガード

鋼板製
グレーチング

ステンレス製
グレーチング

F R P
グレーチング

アルミ製
グレーチング/
樹脂
グレーチング

車止め

技術資料・
会社案内・
施工例
写真集

●横断、側溝用鑄鉄蓋製品一覧表

樹用

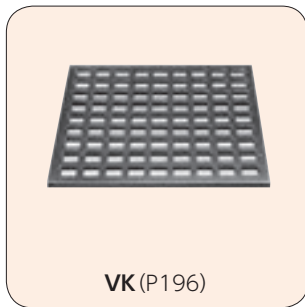
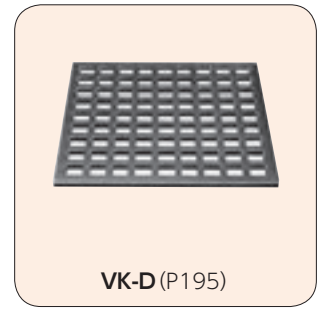
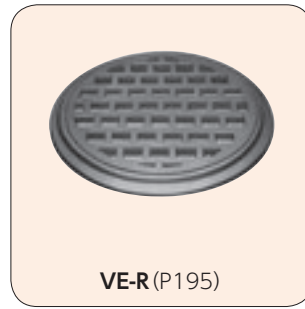
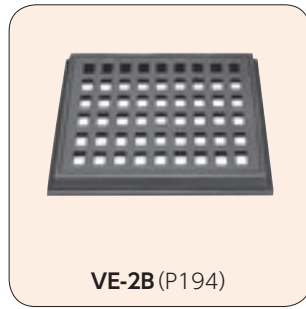
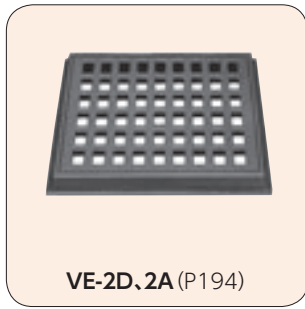

一般溝用

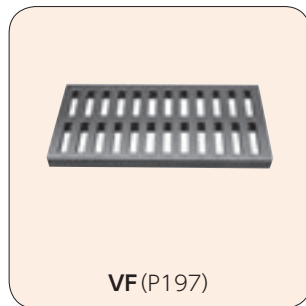
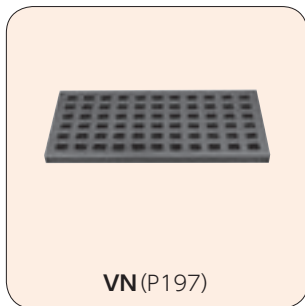

●ガードコーナー製品一覧表

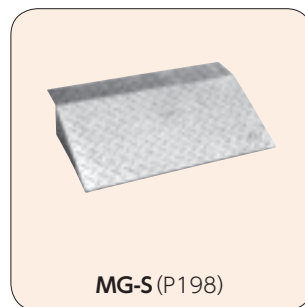
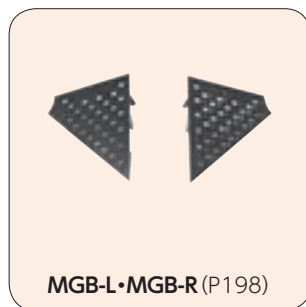
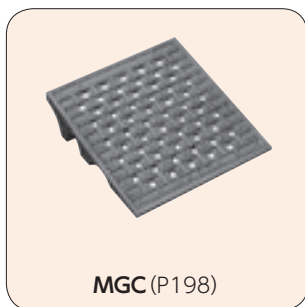

7

- ルーフドレイン
- マンホール鉄蓋
- カラ舗装用鉄蓋
- カラ舗装化粧用グレーチング
- フロアーハッチ
- 上水道用鉄蓋
- 鑄鉄蓋製格子蓋／ガードコーナー
- 排水トラップ
- 排水金物／通気金物／吊環
- ツリガード
- 鋼板製グレーチング
- ステンレス製グレーチング
- FRPグレーチング
- アルミ製グレーチング／樹脂グレーチング
- 車止め
- 技術資料・会社案内・施工例写真集

7

T-20 VE-2D 角型開口径
SHASE-S209 (5000kg)

T-6 VE-2A 角型開口径
SHASE-S209 (1500kg)

T-2 VE-2B 角型開口径
SHASE-S209 (500kg)

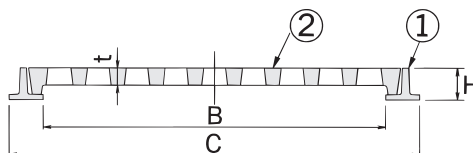
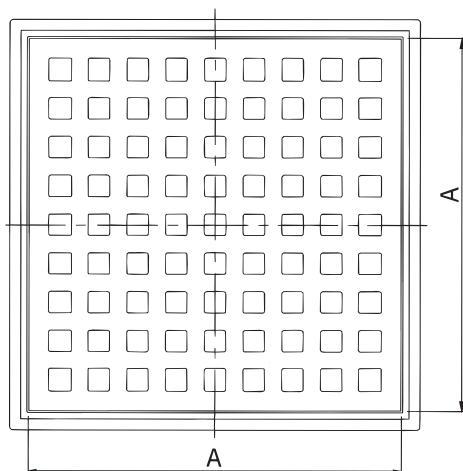
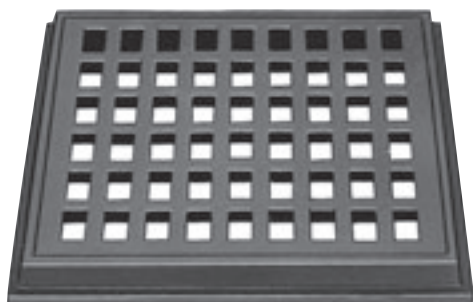
 ルーフ
ドレイン

 マンホール
鉄蓋

 カラー
舗装用
鉄蓋

 カラー
舗装化粧用
グレーチング

 フロアー
ハッチ

 上水道用
鉄蓋

 鑄鉄蓋製
格子蓋/
ガード
コーナー

 排水
トラップ

 排水金物/
通気金物/
吊環

 ツリー
ガード

 鋼板製
グレーチング

 ステンレス製
グレーチング

 FRP
グレーチング

 アルミ製
グレーチング/
樹脂
グレーチング

車止め

 技術資料・
会社案内・
施工例
写真集

部品構成表

品番	品名	材質	備考
①	枠	FC200	樹脂系塗装
②	蓋 (VE-2D)	FCD500-7	樹脂系塗装
②	蓋 (VE-2A)	FC200	樹脂系塗装
②	蓋 (VE-2B)	FC200	樹脂系塗装

※注文情報

- 厨房に使用する場合、特殊表面処理が必要です。(別途価格)
- クサリ棒付
- 表示価格には消費税は含まれておりません。

寸法表 (VE-2D、2A)

〈単位:mm〉

呼称	蓋寸法A	有効寸法B	C	H	t(2D)	t(2A)	重量(kg)	安全荷重	破壊荷重	価格(円)	
										VE-2D	VE-2A
VE-2D(2A) 300	330	300	380	40	18	18	16(16)	5000kg (2D) (2A) 1500kg	200KN以上 (2A) 60KN以上	23,900	20,400
VE-2D(2A) 350	380	350	430	40	18	18	21(19)			27,900	24,200
VE-2D(2A) 400	430	400	480	40	18	20	25(25)			33,100	29,200
VE-2D(2A) 450	480	450	530	40	18	20	30(31)			38,700	32,700
VE-2D(2A) 500	530	500	580	40	20	22	36(38)			59,300	40,000
VE-2D(2A) 600	630	600	680	40	20	22	49(58)			79,100	54,200
VE-2D(2A) 700	730	700	780	40	22	24	70(70)	145,800	107,400		

寸法表 (VE-2B)

〈単位:mm〉

呼称	蓋寸法A	有効寸法B	C	H	t	重量(kg)	安全荷重	破壊荷重	価格(円)
VE-2B 300	330	300	380	40	12	15	500kg	20KN以上	10,600
VE-2B 350	380	350	430	40	12	19			17,700
VE-2B 400	430	400	480	40	12	22			23,500
VE-2B 450	480	450	530	40	12	25			25,800
VE-2B 500	530	500	580	40	14	32			39,800
VE-2B 600	630	600	680	40	14	46			49,100

歩道用

VE-R

丸型蓋 径

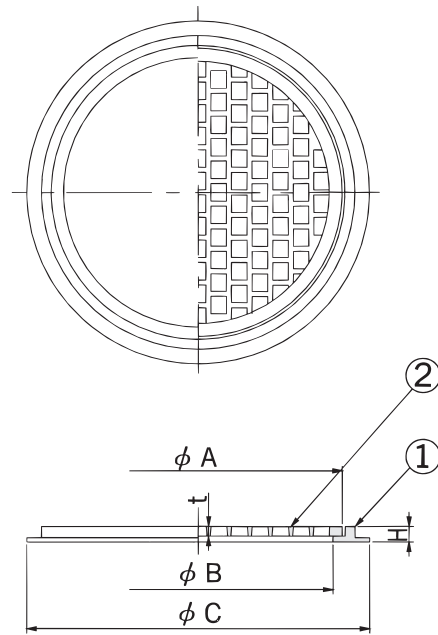

部品構成表

品番	品名	材質	備考
①	枠	FC200	樹脂系塗装
②	蓋	FC200	樹脂系塗装

※注文情報

- 表示価格には消費税は含まれておりません。
- 厨房に使用する場合、特殊表面処理が必要です(別途価格)

寸法表 (VE-R)

〈単位:mm〉

呼称	蓋寸法A	有効寸法B	C	H	t	重量(kg)	価格(円)
VE-R φ300×10	300	275	350	15	10	4.9	8,200
VE-R φ300×15	300	275	350	20	15	6.7	14,300

T-20

VK-D

格子正方形

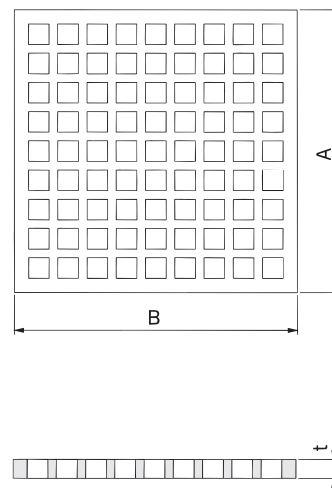
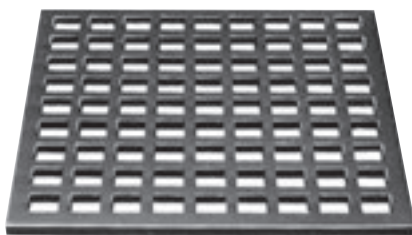

部品構成表

品名	材質	備考
本体	FCD500-7	樹脂系塗装

※注文情報

- 表示価格には消費税は含まれておりません。
- 厨房に使用する場合、特殊表面処理が必要です(別途価格)

寸法表 (VK-D)

〈単位:mm〉

呼称	A	B	t	価格(円)
VK-D 300	300	300	20	10,900
VK-D 350	350	350	20	16,400
VK-D 400	400	400	25	21,600
VK-D 450	450	450	25	24,500
VK-D 500	500	500	25	35,000
VK-D 550	550	550	25	41,800
VK-D 600	600	600	25	48,800

7

ルーフトレイン

マンホール鉄蓋

カラー舗装用鉄蓋

カラー舗装化粧用グレーチング

フロアハッチ

上水道用鉄蓋

鑄鉄蓋製格子蓋 / ガードコーナ

排水トラップ

排水金物 / 通気金物 / 吊環

ツリーガード

鋼板製グレーチング

ステンレス製グレーチング

F R P グレーチング

アルミ製グレーチング / 樹脂グレーチング

車止め

技術資料・会社案内・施工例写真集

7

歩道用

VK

格子正方形

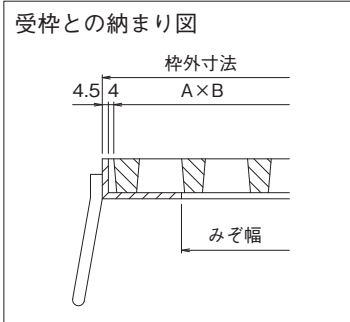
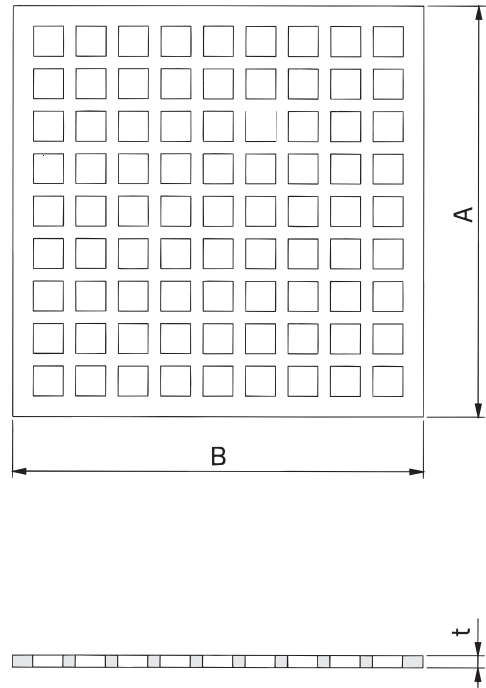
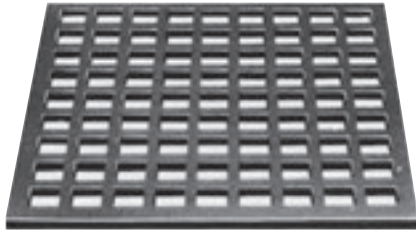

部品構成表

品名	材質	備考
本体	FC200	樹脂系塗装

※注文情報

- 厨房に使用する場合、特殊表面処理が必要です (別途価格)
- 表示価格には消費税は含まれておりません。

寸法表 (VK)

〈単位: mm〉

呼称	A	B	t	外棧	中棧	穴	穴数	価格(円)
VK	300	300	15	16	13	27	7×7	6,300
	330	330	15	15	12	27	8×8	6,900
			30	15	12	27	8×8	10,600
	350	350	15	15	12	25	9×9	7,400
			20	15	12	25	9×9	8,700
			30	16.5	13	27	9×9	25,500
	400	400	15	16	12	26	10×10	9,900
	450	450	20	16	12	27	11×11	15,000

 ルーフ
ドレイン

 マンホール
鉄蓋

 カラー
舗装用
鉄蓋

 カラー
舗装化粧用
グレーチング

 フロアー
ハッチ

 上水道用
鉄蓋

 鑄鉄蓋製
格子蓋/
ガード
コーナー

 排水
トラップ

 排水金物/
通気金物/
吊環

 ツリー
ガード

 鋼板製
グレーチング

 ステンレス製
グレーチング

 FRP
グレーチング

 アルミ製
グレーチング/
樹脂
グレーチング

車止め

 技術資料・
会社案内・
施工例
写真集

歩道用

VN

格子長方形

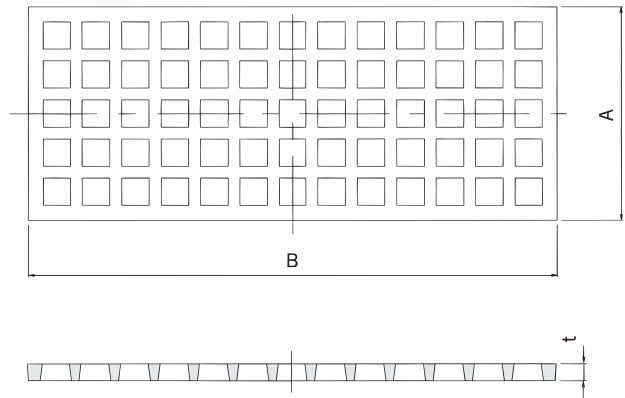
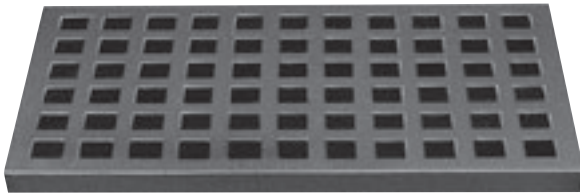

部品構成表

品名	材質	備考
本体	FC200	樹脂系塗装

※注文情報

- 厨房に使用する場合、特殊表面処理が必要です(別途価格)
- 表示価格には消費税は含まれておりません。

寸法表(VN)

〈単位:mm〉

呼称	A	B	t	価格(円)
VN	200	500	12	5,800
			15	6,600
	250	500	15	8,500
			20	9,900
250	600	20	12,900	

歩道用

VF

立目中棧有り

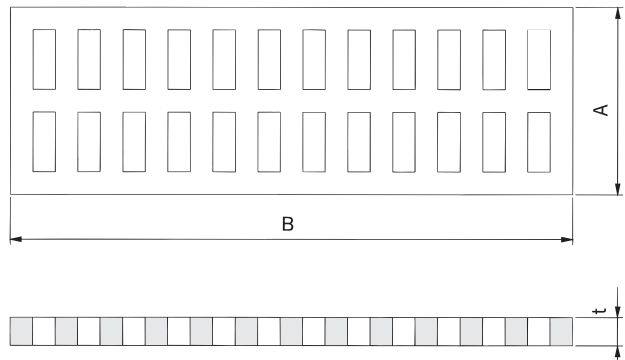
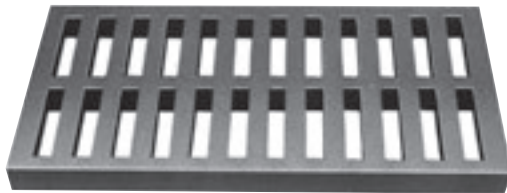

部品構成表

品名	材質	備考
本体	FC200	樹脂系塗装

※注文情報

- 厨房に使用する場合、特殊表面処理が必要です(別途価格)
- 表示価格には消費税は含まれておりません。

寸法表(VF)

〈単位:mm〉

呼称	A	B	t	中棧	価格(円)
VF	200	500	15	1	6,800
			25	1	7,700
	250	500	15	1	7,100

7

ルーフトレイン

マンホール鉄蓋

カラー舗装用鉄蓋

カラー舗装化粧用グレーチング

フロアーハッチ

上水道用鉄蓋

鑄鉄蓋製格子蓋/ガードコーナー

排水トラップ

排水金物/通気金物/吊環

ツリーガード

鋼板製グレーチング

ステンレス製グレーチング

F R P グレーチング

アルミ製グレーチング/樹脂グレーチング

車止め

技術資料・会社案内・施工例写真集

MGC

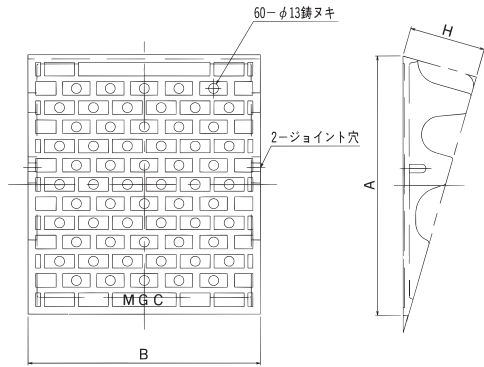
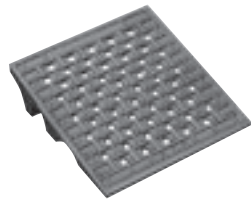

部品構成表

品名	材質	備考
本体	FCD500-7	樹脂系塗装

寸法表 (MGC)

〈単位:mm〉

呼称	A	B	H	価格(円)
MGC	340	305	100	12,000

※注文情報

- 材質はダクタイル鑄鉄使用。
- 表面柄はレンガ模様でスリップ止加工。
- 長さはボルト連結に付、自由自在です。
- 樹脂系塗装。(黒)
- 連結用ボルト・ナット付
- 表示価格には消費税は含まれておりません。

MGB-L・MGB-R

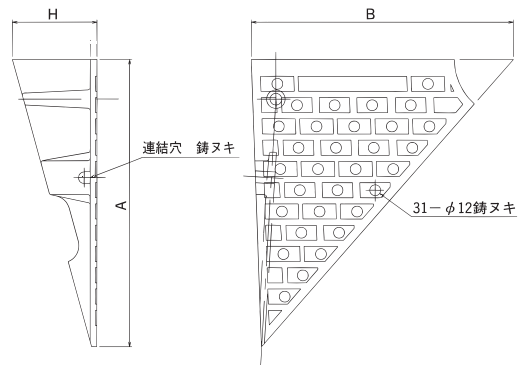
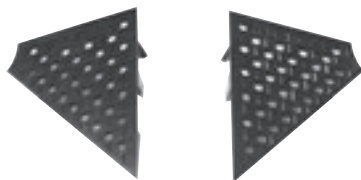

部品構成表

品名	材質	備考
本体	FCD500-7	樹脂系塗装

寸法表 (MGB-L・MGB-R)

〈単位:mm〉

呼称	A	B	H	価格(円)
MGB-L	340	310	95	10,900
MGB-R	340	310	95	10,900

※注文情報

- 材質はダクタイル鑄鉄使用。
- 表面柄はレンガ模様でスリップ止加工。
- 樹脂系塗装。(黒)
- MGCと組み合わせて御使用下さい。
- 表示価格には消費税は含まれておりません。

MG-S

ロードベース 鋼板製

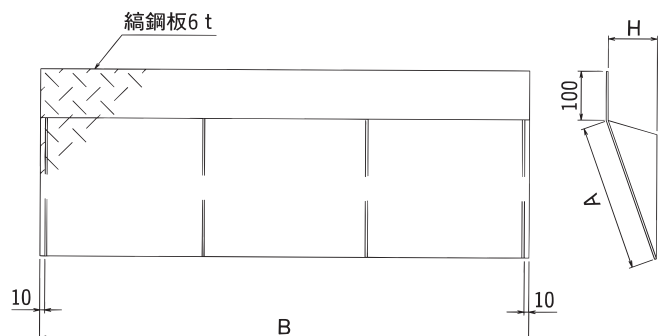
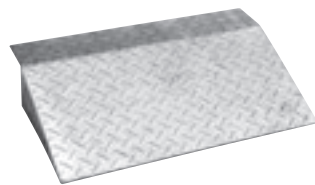

寸法表 (MG-S)

〈単位:mm〉

呼称	A	B	H	安全荷重	価格(円)
MG-S-1	300	600	100	普通乗用車	28,400
MG-S-2	300	1000	100	普通乗用車	45,900
MG-S-3	350	600	150	普通乗用車	33,000
MG-S-4	350	1000	150	普通乗用車	52,200
MG-S-5	400	600	200	-	37,100
MG-S-6	400	1000	200	-	59,700

部品構成表

品名	材質	備考
本体	CP400	溶融亜鉛メッキ

※注文情報

- MG-Sは縞鋼板製t=6mmです。
- MG-Sの表面処理は溶融亜鉛メッキが標準です。
- 表示価格には消費税は含まれておりません。