

ボルト固定式落込みますぶたエコノミータイプ

FGT-V(スベリ止、クロスバーピッチ50)

スベリ止 普通目 柵用



■材質・表面処理

材質:SS400

処理:溶融亜鉛めっき(グレーチング)

樹脂系塗装(受枠)

T-25 T-20 T-14 T-6 T-2 歩道用

ベアリングバーピッチ 35.3mm (H50~H90)

ベアリングバーピッチ 30.0mm (H32~H44)

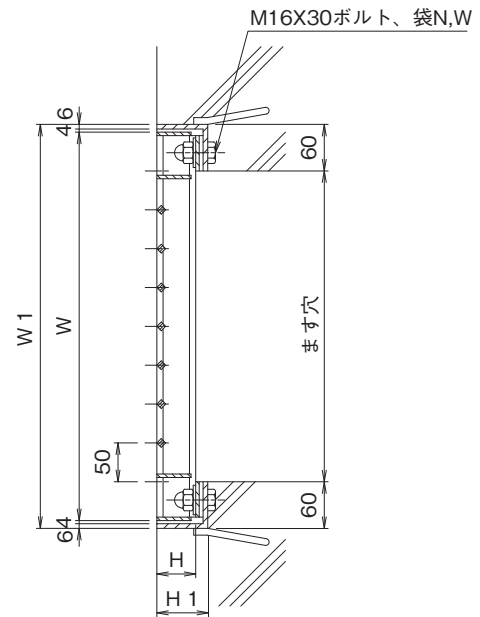
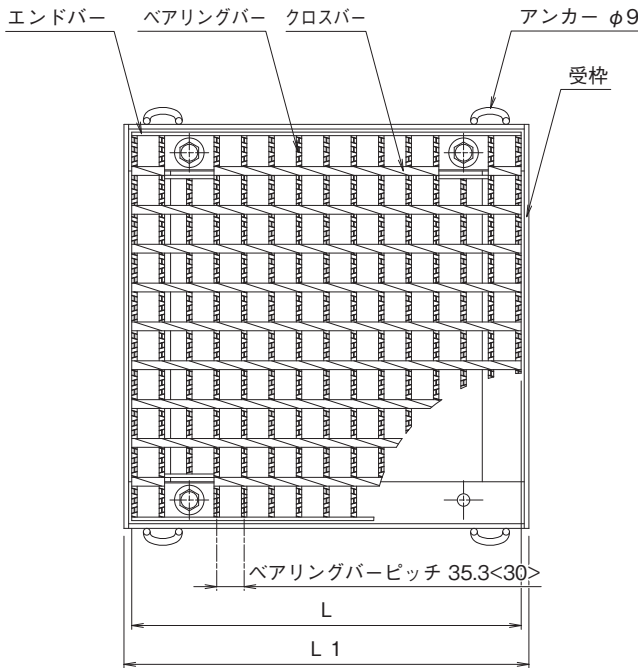

※< >寸法は、H44以下の寸法です。

ボルト固定式落込みますぶた(呼称・寸法・重量・価格表)

ます穴 幅×長さ mm	呼称記号	ニムラグレーチング				受 枠				総重量 kg/組	価 格	
		W mm	L mm	H mm	重量 kg/枚	W1 mm	L1 mm	H1 mm	重量 kg/枚		本体	受枠
300×300	FGT-V 50-33	400	395	50	13.1	A型 420	420	61	9.3	22.4	19,100	14,800
						B型 420	420	66	9.7	22.8		17,000
350×350	FGT-V 50-35	450	450	50	16.8	A型 470	470	61	10.4	27.2	22,100	15,800
						B型 470	470	66	10.8	27.6		17,900
400×400	FGT-V 55-44	500	501	55	21.5	A型 520	520	66	12.0	33.5	26,800	16,700
						B型 520	520	71	12.5	34.0		18,700
450×450	FGT-V 60-45	550	550	60	28.6	A型 570	570	71	13.6	42.2	32,400	18,200
						B型 570	570	76	14.2	42.8		21,000
500×500	FGT-V 65-55	600	600	65	35.4	A型 620	620	76	15.6	51.0	37,700	19,500
						B型 620	620	81	16.2	51.6		22,400
600×600	FGT-V 75-66	700	700	75	54.3	A型 720	720	86	19.6	73.9	50,900	23,100
						B型 720	720	91	20.3	74.6		26,000
700×700	FGT-V 75-77	800	800	75	68.5	A型 820	820	86	22.3	90.8	64,300	26,700
						B型 820	820	91	23.1	91.6		31,100
800×800	FGT-V 90-88	900	890	90	97.9	A型 920	920	101	27.1	125.0	103,800	32,200
						B型 920	920	106	27.9	125.8		36,900
900×900	FGT-V 90-99	1000	995	90	116.3	A型 1020	1020	101	30.1	146.4	128,600	35,600
						B型 1020	1020	106	31.1	147.4		39,200

T-25



ボルト固定式
落込みますぶた

スベリ止50

T-20

ます穴 幅×長さ mm	呼称記号	ニムラグレーチング				受 枠				総重量 kg/組	価 格	
		W mm	L mm	H mm	重量 kg/枚	W1 mm	L1 mm	H1 mm	重量 kg/枚		本体	受枠
300×300	FGT-V 44-33	400	395	44	10.2	A型 420	420	56	8.9	19.1	16,100	14,300
						B型 420	420	61	9.3	19.5		16,300
350×350	FGT-V 50-35	450	450	50	16.8	A型 470	470	61	10.4	27.2	22,100	15,800
						B型 470	470	66	10.8	27.6		17,900
400×400	FGT-V 50-44	500	501	50	19.9	A型 520	520	61	11.5	31.4	25,200	16,600
						B型 520	520	66	12.0	31.9		18,600
450×450	FGT-V 55-45	550	550	55	26.3	A型 570	570	66	13.1	39.4	29,900	18,000
						B型 570	570	71	13.6	39.9		20,900
500×500	FGT-V 55-55	600	600	55	30.9	A型 620	620	66	14.4	45.3	34,700	19,000
						B型 620	620	71	15.0	45.9		21,800
600×600	FGT-V 65-66	700	700	65	47.7	A型 720	720	76	18.2	65.9	47,500	21,800
						B型 720	720	81	18.9	66.6		24,800
700×700	FGT-V 75-77	800	800	75	68.5	A型 820	820	86	22.3	90.8	64,300	26,700
						B型 820	820	91	23.1	91.6		31,100
800×800	FGT-V 75-88	900	890	75	83.0	A型 920	920	86	24.5	107.5	75,800	29,200
						B型 920	920	91	25.3	108.3		33,700
900×900	FGT-V 90-99	1000	995	90	116.3	A型 1020	1020	101	30.1	146.4	128,600	35,600
						B型 1020	1020	106	31.1	147.4		39,200
1000×1000	FGT-V 90-11 ※	1100	537+559	90	144.0	A型 1120	1120	101	33.4	177.4	160,900	44,500
						B型 1120	1120	106	34.4	178.4		49,000

**T-14
T-6**

ます穴 幅×長さ mm	呼称記号	ニムラグレーチング				受 枠				総重量 kg/組	価 格	
		W mm	L mm	H mm	重量 kg/枚	W1 mm	L1 mm	H1 mm	重量 kg/枚		本体	受枠
300×300	FGT-V 38-33	400	395	38	9.1	A型 420	420	50	8.4	17.5	15,400	13,800
						B型 420	420	56	8.9	18.0		16,000
350×350	FGT-V 44-35	450	450	44	13.1	A型 470	470	56	10.0	23.1	19,200	15,000
						B型 470	470	61	10.5	23.6		17,100
400×400	FGT-V 44-44	500	500	44	16.3	A型 520	520	56	11.3	27.6	21,900	15,800
						B型 520	520	61	11.8	28.1		17,900
450×450	FGT-V 50-45	550	550	50	24.4	A型 570	570	61	12.6	37.0	28,100	17,500
						B型 570	570	66	13.1	37.5		20,400
500×500	FGT-V 50-55	600	600	50	28.7	A型 620	620	61	13.9	42.6	32,900	18,500
						B型 620	620	66	14.4	43.1		21,500
600×600	FGT-V 55-66	700	700	55	41.7	A型 720	720	66	16.8	58.5	42,100	21,000
						B型 720	720	71	17.5	59.2		23,900
700×700	FGT-V 60-77	800	800	60	57.0	A型 820	820	71	20.0	77.0	56,300	23,900
						B型 820	820	76	20.8	77.8		28,200
800×800	FGT-V 65-88	900	890	65	72.9	A型 920	920	76	22.7	95.6	68,900	26,000
						B型 920	920	81	23.6	96.5		30,600
900×900	FGT-V 65-99	1000	995	65	85.6	A型 1020	1020	76	25.3	110.9	81,600	29,600
						B型 1020	1020	81	26.3	111.9		33,700
1000×1000	FGT-V 75-11 ※	1100	537+559	75	121.5	A型 1120	1120	86	30.2	151.7	115,400	38,500
						B型 1120	1120	91	31.2	152.7		43,900

T-2

ます穴 幅×長さ mm	呼称記号	ニムラグレーチング				受 枠				総重量 kg/組	価 格	
		W mm	L mm	H mm	重量 kg/枚	W1 mm	L1 mm	H1 mm	重量 kg/枚		本体	受枠
300×300	FGT-V 32-33	400	395	32	7.9	A型 420	420	44	8.0	15.9	15,000	13,400
						B型 420	420	50	8.4	16.3		15,800
350×350	FGT-V 32-35	450	450	32	10.2	A型 470	470	44	9.0	19.2	16,800	14,300
						B型 470	470	50	9.5	19.7		16,600
400×400	FGT-V 32-44	500	500	32	12.7	A型 520	520	44	10.1	22.8	18,500	15,000
						B型 520	520	50	10.7	23.4		17,200
450×450	FGT-V 32-45	550	545	32	14.0	A型 570	570	44	10.7	24.7	19,600	16,000
						B型 570	570	50	11.4	25.4		18,700
500×500	FGT-V 38-55	600	600	38	19.4	A型 620	620	50	12.5	31.9	24,000	17,200
						B型 620	620	56	13.2	32.6		20,200
600×600	FGT-V 38-66	700	695	38	25.0	A型 720	720	50	14.3	39.3	29,200	19,200
						B型 720	720	56	15.1	40.1		21,900
700×700	FGT-V 44-77	800	800	44	37.7	A型 820	820	56	17.5	55.2	40,500	21,800
						B型 820	820	61	18.3	56.0		26,000
800×800	FGT-V 44-88	900	900	44	46.0	A型 920	920	56	19.4	65.4	47,500	23,600
						B型 920	920	61	20.2	66.2		28,100
900×900	FGT-V 50-99	1000	995	50	68.4	A型 1020	1020	61	22.4	90.8	63,400	28,600
						B型 1020	1020	66	23.4	91.8		31,800
1000×1000	FGT-V 50-11 ※	1100	537+559	50	84.6	A型 1120	1120	61	24.9	109.5	85,700	35,600
						B型 1120	1120	66	26.0	110.6		42,400

※注文情報

A型パッキン無し B型パッキン付

●エコノミータイプ 交通量の少ない道路に使用して下さい。グレーチング本体と受枠をボルト・ナットで固定する事により騒音、衝撃を低減する事が出来ます。

●表示価格には消費税は含まれておりません。

ボルト
固定
式
ます
ぶた

スベリ止50