

# 横断溝用みぞぶた

## FKD-V(スベリ止、クロスバーピッチ50)

スベリ止

普通目

横断溝用

### FKD-V 50-3

横断・側溝用  
スベリ止  
クロスバーピッチ50mm

みぞ幅寸法(300mm)  
ベアリングバーの高さ(50mm)

T-25

T-20

T-14

T-6

T-2

歩道用

#### ■材質・表面処理

材質:SS400

処理:溶融亜鉛めっき(グレーチング)

樹脂系塗装(受枠)

ベアリングバーピッチ 35.3mm (H50~H90)

ベアリングバーピッチ 30.0mm (H25~H44)

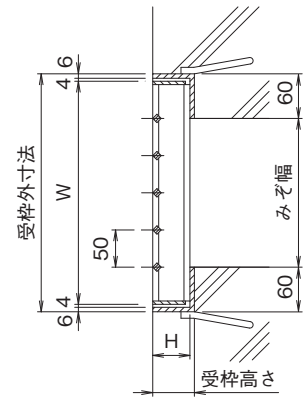
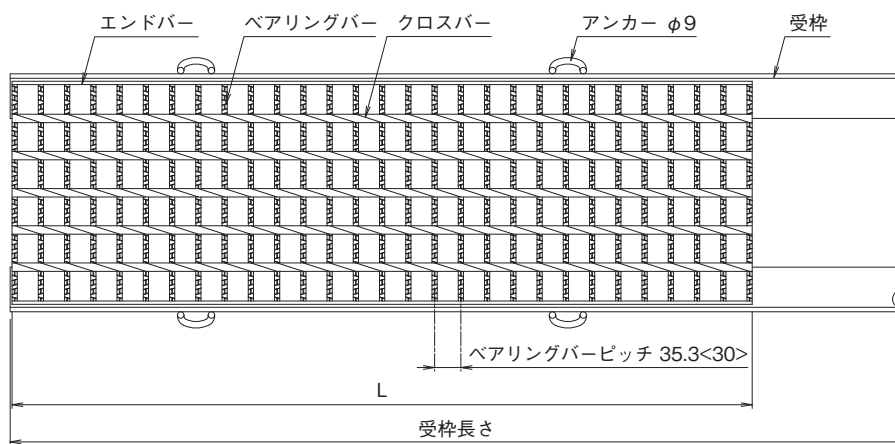

※< >寸法は、H44以下の寸法です。

## 横断溝用みぞぶた (呼称・寸法・重量・価格表)

みぞ幅 mm	呼称記号	ニムラグレーチング				受	枠	総重量 kg/組	価 格			
		実寸法			重量 kg/m				寸法(mm)	重量 kg/m	本体	受枠
		Wmm	Lmm	Hmm								
200	FKD-V 44-2	300	995	44	17.1	L50×50×6	10.3	27.4	16,100	8,100		
250	FKD-V 50-2.5	350	995	50	25.9	L56×60×6	11.1	37.0	23,000	8,700		
300	FKD-V 55-3	400	995	55	31.8	L61×60×6	11.4	43.2	28,500	8,900		
350	FKD-V 60-3.5	450	995	60	38.8	L66×60×6	11.8	50.6	34,700	9,300		
400	FKD-V 65-4	500	995	65	45.1	L71×60×6	12.1	57.2	40,500	9,600		
450	FKD-V 75-4.5	550	995	75	56.5	L81×60×6	13.3	69.8	50,800	9,800		
500	FKD-V 75-5	600	995	75	61.4	L81×60×6	13.3	74.7	52,400	9,800		
550	FKD-V 90-5.5	650	995	90	78.1	L96×60×6	14.9	93.0	83,800	11,200		
600	FKD-V 90-6	700	995	90	83.7	L96×60×6	14.9	98.6	86,800	11,200		

みぞ幅 mm	呼称記号	ニムラグレーチング				受	枠	総重量 kg/組	価 格			
		実寸法			重量 kg/m				寸法(mm)	重量 kg/m	本体	受枠
		Wmm	Lmm	Hmm								
100	FKD-V 32-1	200	995	32	7.7	L38×60×6	9.2	16.9	12,200	7,000		
150	FKD-V 32-1.5	250	995	32	9.9	L38×60×6	9.2	19.1	13,000	7,000		
200	FKD-V 38-2	300	995	38	15.0	L44×60×6	9.7	24.7	14,500	7,800		
250	FKD-V 44-2.5	350	995	44	19.6	L50×60×6	10.3	29.9	17,900	8,100		
300	FKD-V 50-3	400	995	50	29.3	L56×60×6	11.1	40.4	25,400	8,700		
350	FKD-V 55-3.5	450	995	55	35.5	L61×60×6	11.4	46.9	31,100	8,900		
400	FKD-V 60-4	500	995	60	42.8	L66×60×6	11.8	54.6	36,100	9,300		
450	FKD-V 65-4.5	550	995	65	49.3	L71×60×6	12.1	61.4	41,800	9,600		
500	FKD-V 65-5	600	995	65	53.6	L71×60×6	12.1	65.7	45,300	9,600		
550	FKD-V 75-5.5	650	995	75	66.2	L81×60×6	13.3	79.5	55,400	9,800		
600	FKD-V 75-6	700	995	75	71.2	L81×60×6	13.3	84.5	60,100	9,800		

みぞぶた  
横断・側溝  
スベリ止50

## 横断溝用みぞぶた (呼称・寸法・重量・価格表)

みぞ幅 mm	呼称記号	ニムラグレーチング				重量 kg/m	受 寸法(mm)	枠 重量 kg/m	総重量 kg/組	価 格			
		実寸法			重量 kg/m					寸法(mm)	重量 kg/m	本体	受枠
		Wmm	Lmm	Hmm									
100	FKD-V 25-1	200	995	25	6.3	L31×60×6	8.0	14.3	<b>10,700</b>	<b>6,700</b>			
150	FKD-V 25-1.5	250	995	25	8.1	L31×60×6	8.0	16.1	<b>10,900</b>	<b>6,700</b>			
200	FKD-V 32-2	300	995	32	12.8	L38×60×6	9.2	22.0	<b>13,100</b>	<b>7,000</b>			
250	FKD-V 38-2.5	350	995	38	17.2	L44×60×6	9.7	26.9	<b>16,700</b>	<b>7,800</b>			
300	FKD-V 44-3	400	995	44	22.1	L50×60×6	10.3	32.4	<b>19,600</b>	<b>8,100</b>			
350	FKD-V 50-3.5	450	995	50	32.7	L56×60×6	11.1	43.8	<b>27,900</b>	<b>8,700</b>			
400	FKD-V 50-4	500	995	50	36.1	L56×60×6	11.1	47.2	<b>30,300</b>	<b>8,700</b>			
450	FKD-V 55-4.5	550	995	55	42.8	L61×60×6	11.4	54.2	<b>37,100</b>	<b>8,900</b>			
500	FKD-V 55-5	600	995	55	46.5	L61×60×6	11.4	57.9	<b>39,300</b>	<b>8,900</b>			
550	FKD-V 60-5.5	650	995	60	54.8	L66×60×6	11.8	66.6	<b>46,200</b>	<b>9,300</b>			
600	FKD-V 65-6	700	995	65	62.0	L71×60×6	12.1	74.1	<b>52,000</b>	<b>9,600</b>			

みぞ幅 mm	呼称記号	ニムラグレーチング				重量 kg/m	受 寸法(mm)	枠 重量 kg/m	総重量 kg/組	価 格			
		実寸法			重量 kg/m					寸法(mm)	重量 kg/m	本体	受枠
		Wmm	Lmm	Hmm									
200	FKD-V 32-2	300	995	32	12.8	L38×60×6	9.2	22.0	<b>13,100</b>	<b>7,000</b>			
250	FKD-V 38-2.5	350	995	38	17.2	L44×60×6	9.7	26.9	<b>16,700</b>	<b>7,800</b>			
300	FKD-V 44-3	400	995	44	22.1	L50×60×6	10.3	32.4	<b>19,600</b>	<b>8,100</b>			
350	FKD-V 44-3.5	450	995	44	24.6	L50×60×6	10.3	34.9	<b>21,600</b>	<b>8,100</b>			
400	FKD-V 50-4	500	995	50	36.1	L56×60×6	11.1	47.2	<b>30,300</b>	<b>8,700</b>			
450	FKD-V 50-4.5	550	995	50	39.5	L56×60×6	11.1	50.6	<b>33,200</b>	<b>8,700</b>			
500	FKD-V 55-5	600	995	55	46.5	L61×60×6	11.4	57.9	<b>39,300</b>	<b>8,900</b>			
550	FKD-V 55-5.5	650	995	55	50.1	L61×60×6	11.4	61.5	<b>41,900</b>	<b>8,900</b>			
600	FKD-V 60-6	700	995	60	58.8	L66×60×6	11.8	70.6	<b>49,100</b>	<b>9,300</b>			

みぞ幅 mm	呼称記号	ニムラグレーチング				重量 kg/m	受 寸法(mm)	枠 重量 kg/m	総重量 kg/組	価 格			
		実寸法			重量 kg/m					寸法(mm)	重量 kg/m	本体	受枠
		Wmm	Lmm	Hmm									
200	FKD-V 25-2	300	995	25	10.3	L31×60×6	8.0	18.3	<b>11,400</b>	<b>6,700</b>			
250	FKD-V 25-2.5	350	995	25	13.3	L31×60×6	8.0	21.3	<b>12,800</b>	<b>6,700</b>			
300	FKD-V 32-3	400	995	32	16.6	L38×60×6	9.2	25.8	<b>15,200</b>	<b>7,000</b>			
350	FKD-V 32-3.5	450	995	32	18.5	L38×60×6	9.2	27.7	<b>16,400</b>	<b>7,000</b>			
400	FKD-V 38-4	500	995	38	23.8	L44×60×6	9.7	33.5	<b>20,800</b>	<b>7,800</b>			
450	FKD-V 38-4.5	550	995	38	26.1	L44×60×6	9.7	35.8	<b>22,600</b>	<b>7,800</b>			
500	FKD-V 44-5	600	995	44	32.2	L50×60×6	10.3	42.5	<b>27,800</b>	<b>8,100</b>			
550	FKD-V 44-5.5	650	995	44	34.7	L50×60×6	10.3	45.0	<b>32,000</b>	<b>8,100</b>			
600	FKD-V 44-6	700	995	44	37.2	L50×60×6	10.3	47.5	<b>32,300</b>	<b>8,100</b>			

※注文情報

- 溶融亜鉛メッキ付コーナーアングル受枠は(P196)です。
- 受枠L=2000は両側1000mmの価格です。
- 表示価格には消費税は含まれておりません。

みぞぶた  
横断/側溝  
スベリ止50

# 側溝用みぞぶた

## FKD-V(スベリ止、クロスバーピッチ50)

スベリ止

普通目

側溝用

### FKD-V 50-3

横断・側溝用  
スベリ止  
クロスバーピッチ50mm

みぞ幅寸法(300mm)  
ベアリングバーの高さ(50mm)

T-25

T-20

T-14

T-6

T-2

歩道用

#### ■材質・表面処理

材質:SS400

処理:溶融亜鉛めっき(グレーチング)

樹脂系塗装(受枠)

ベアリングバーピッチ 35.3mm (H50~H90)

ベアリングバーピッチ 30.0mm (H25~H44)

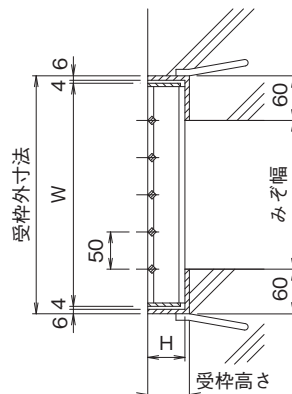
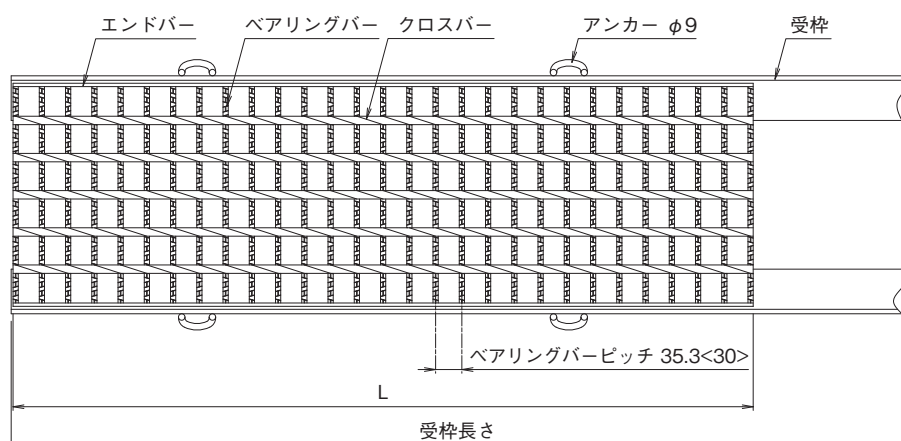

※< >寸法は、H44以下の寸法です。

## 側溝用みぞぶた (呼称・寸法・重量・価格表)

みぞ幅 mm	呼称記号	ニムラグレーチング				受 寸法(mm)	枠 重量 kg/m	総重量 kg/組	価 格	
		実寸法			重量 kg/m				本体	受枠
		Wmm	Lmm	Hmm						
200	FKD-V 44-2	300	995	44	17.1	L50×60×6	10.3	27.4	16,100	8,100
250	FKD-V 44-2.5	350	995	44	19.6	L50×60×6	10.3	29.9	17,900	8,100
300	FKD-V 50-3	400	995	50	29.3	L56×60×6	11.1	40.4	25,400	8,700
350	FKD-V 55-3.5	450	995	55	35.5	L61×60×6	11.4	46.9	31,100	8,900
400	FKD-V 65-4	500	995	65	45.1	L71×60×6	12.1	57.2	40,500	9,600
450	FKD-V 75-4.5	550	995	75	56.5	L81×60×6	13.3	69.8	50,800	9,800
500	FKD-V 90-5	600	995	90	72.5	L96×60×6	14.9	87.4	78,800	11,200
550	FKD-V 90-5.5	650	995	90	78.1	L96×60×6	14.9	93.0	83,800	11,200

みぞ幅 mm	呼称記号	ニムラグレーチング				受 寸法(mm)	枠 重量 kg/m	総重量 kg/組	価 格	
		実寸法			重量 kg/m				本体	受枠
		Wmm	Lmm	Hmm						
100	FKD-V 32-1	200	995	32	7.7	L38×60×6	9.2	16.9	12,200	7,000
150	FKD-V 32-1.5	250	995	32	9.9	L38×60×6	9.2	19.1	13,000	7,000
200	FKD-V 38-2	300	995	38	15.0	L44×60×6	9.7	24.7	14,500	7,800
250	FKD-V 44-2.5	350	995	44	19.6	L50×60×6	10.3	29.9	17,900	8,100
300	FKD-V 50-3	400	995	50	29.3	L56×60×6	11.1	40.4	25,400	8,700
350	FKD-V 55-3.5	450	995	55	35.5	L61×60×6	11.4	46.9	31,100	8,900
400	FKD-V 55-4	500	995	55	39.1	L61×60×6	11.4	50.5	33,900	8,900
450	FKD-V 65-4.5	550	995	65	49.3	L71×60×6	12.1	61.4	41,800	9,600
500	FKD-V 75-5	600	995	75	61.4	L81×60×6	13.3	74.7	52,400	9,800
550	FKD-V 75-5.5	650	995	75	66.2	L81×60×6	13.3	79.5	55,400	9,800
600	FKD-V 90-6	700	995	90	83.7	L96×60×6	14.9	98.6	86,800	11,200

みぞぶた  
側溝用  
スベリ止50

## 側溝用みぞぶた (呼称・寸法・重量・価格表)

みぞ幅 mm	呼称記号	ニムラグレーチング				重量 kg/m	受 寸法(mm)	枠 重量 kg/m	総重量 kg/組	価 格			
		実寸法			重量 kg/m					寸法(mm)	重量 kg/m	本体	受枠
		Wmm	Lmm	Hmm									
100	FKD-V 25-1	200	995	25	6.3	L31×60×6	8.0	14.3	<b>10,700</b>	<b>6,700</b>			
150	FKD-V 25-1.5	250	995	25	8.1	L31×60×6	8.0	16.1	<b>10,900</b>	<b>6,700</b>			
200	FKD-V 32-2	300	995	32	12.8	L38×60×6	9.2	22.0	<b>13,100</b>	<b>7,000</b>			
250	FKD-V 38-2.5	350	995	38	17.2	L44×60×6	9.7	26.9	<b>16,700</b>	<b>7,800</b>			
300	FKD-V 44-3	400	995	44	22.1	L50×60×6	10.3	32.4	<b>19,600</b>	<b>8,100</b>			
350	FKD-V 50-3.5	450	995	50	32.7	L56×60×6	11.1	43.8	<b>27,900</b>	<b>8,700</b>			
400	FKD-V 50-4	500	995	50	36.1	L56×60×6	11.1	47.2	<b>30,300</b>	<b>8,700</b>			
450	FKD-V 55-4.5	550	995	55	42.8	L61×60×6	11.4	54.2	<b>37,100</b>	<b>8,900</b>			
500	FKD-V 60-5	600	995	60	50.8	L66×60×6	11.8	62.6	<b>42,900</b>	<b>9,300</b>			
550	FKD-V 65-5.5	650	995	65	57.8	L71×60×6	12.1	69.9	<b>48,800</b>	<b>9,600</b>			
600	FKD-V 75-6	700	995	75	71.2	L81×60×6	13.3	84.5	<b>60,100</b>	<b>9,800</b>			

みぞ幅 mm	呼称記号	ニムラグレーチング				重量 kg/m	受 寸法(mm)	枠 重量 kg/m	総重量 kg/組	価 格			
		実寸法			重量 kg/m					寸法(mm)	重量 kg/m	本体	受枠
		Wmm	Lmm	Hmm									
200	FKD-V 25-2	300	995	25	10.3	L31×60×6	8.0	18.3	<b>11,400</b>	<b>6,700</b>			
250	FKD-V 32-2.5	350	995	32	14.6	L38×60×6	9.2	23.8	<b>13,800</b>	<b>7,000</b>			
300	FKD-V 38-3	400	995	38	19.4	L44×60×6	9.7	29.1	<b>17,400</b>	<b>7,800</b>			
350	FKD-V 44-3.5	450	995	44	24.6	L50×60×6	10.3	34.9	<b>21,600</b>	<b>8,100</b>			
400	FKD-V 44-4	500	995	44	27.1	L50×60×6	10.3	37.4	<b>23,600</b>	<b>8,100</b>			
450	FKD-V 50-4.5	550	995	50	39.5	L56×60×6	11.1	50.6	<b>33,200</b>	<b>8,700</b>			
500	FKD-V 50-5	600	995	50	42.9	L56×60×6	11.1	54.0	<b>36,100</b>	<b>8,700</b>			
550	FKD-V 50-5.5	650	995	50	46.4	L56×60×6	11.1	57.5	<b>38,400</b>	<b>8,700</b>			
600	FKD-V 55-6	700	995	55	53.8	L61×60×6	11.4	65.2	<b>44,800</b>	<b>8,900</b>			

みぞ幅 mm	呼称記号	ニムラグレーチング				重量 kg/m	受 寸法(mm)	枠 重量 kg/m	総重量 kg/組	価 格			
		実寸法			重量 kg/m					寸法(mm)	重量 kg/m	本体	受枠
		Wmm	Lmm	Hmm									
200	FKD-V 25-2	300	995	25	10.3	L31×60×6	8.0	18.3	<b>11,400</b>	<b>6,700</b>			
250	FKD-V 25-2.5	350	995	25	13.3	L31×60×6	8.0	21.3	<b>12,800</b>	<b>6,700</b>			
300	FKD-V 25-3	400	995	25	15.1	L31×60×6	8.0	23.1	<b>13,800</b>	<b>6,700</b>			
350	FKD-V 25-3.5	450	995	25	17.0	L31×60×6	8.0	25.0	<b>14,800</b>	<b>6,700</b>			
400	FKD-V 32-4	500	995	32	20.4	L38×60×6	9.2	29.6	<b>18,500</b>	<b>7,000</b>			
450	FKD-V 32-4.5	550	995	32	22.4	L38×60×6	9.2	31.6	<b>19,300</b>	<b>7,000</b>			
500	FKD-V 32-5	600	995	32	24.3	L38×60×6	9.2	33.5	<b>20,800</b>	<b>7,000</b>			
550	FKD-V 32-5.5	650	995	32	26.3	L38×60×6	9.2	35.5	<b>22,100</b>	<b>7,000</b>			
600	FKD-V 38-6	700	995	38	32.8	L44×60×6	9.7	42.5	<b>28,200</b>	<b>7,800</b>			

※注文情報

- 溶融亜鉛メッキ付コーナースタイル受枠は(P196)です。
- 受枠L=2000は両側1000mmの価格です。
- 表示価格には消費税は含まれておりません。

みぞぶた  
横断/側溝  
スベリ止50